

ROZMERY (mm)

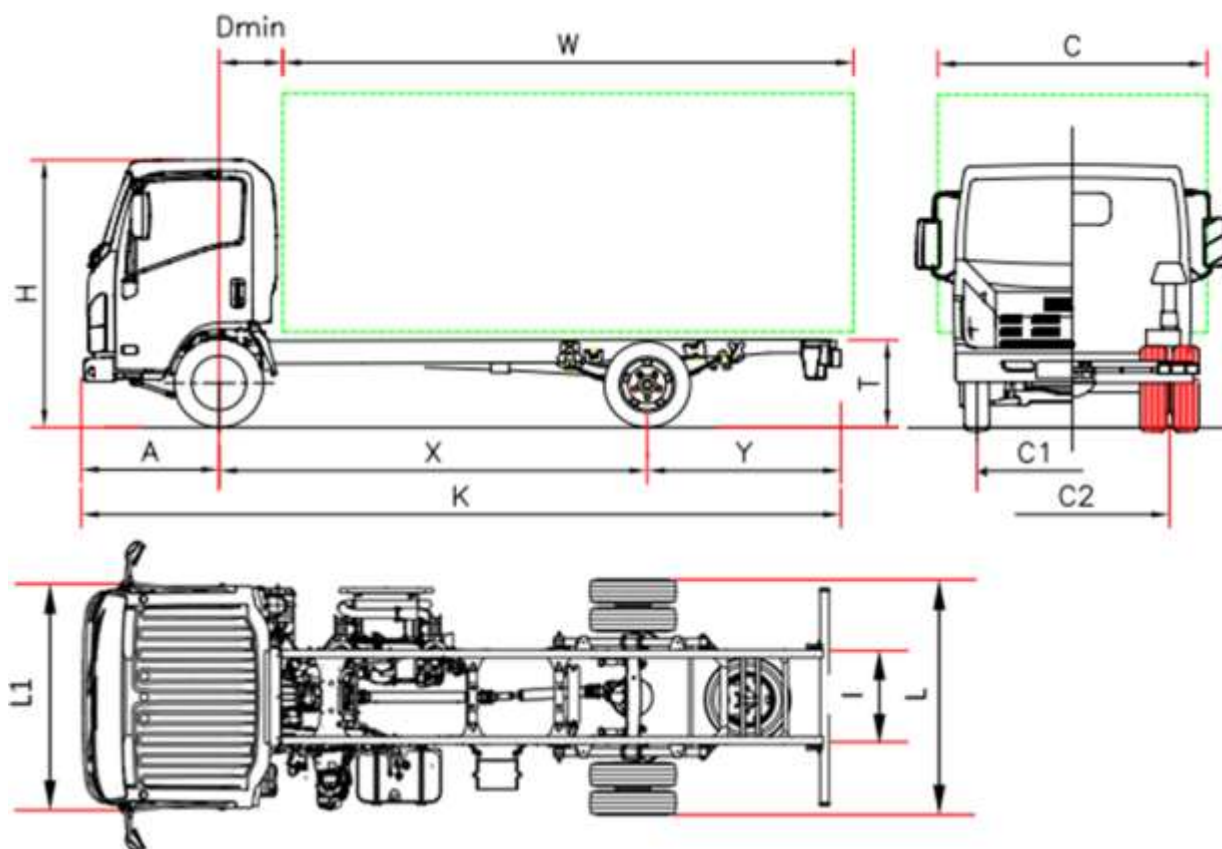

MODELOVÉ OZNAČENIE		P 75 F	P 75 H	P 75 K	P 75 M	P 75 Q
Rázvor	X	2900 ⁵	3365	3815	4475	5300 ⁵
Celková dĺžka	K	5570	6040	6690	7870	9250
Minimálna dĺžka nadstavby min ¹	W	3750	4215	4865	6045	7430
Maximálna dĺžka nadstavby max ¹	W	4065	4530	5180	6360	7745
Zadný previs	Y	1560	1560	1760	2280	2840
Vzdialenosť rámu od vozovky (nezaťažený)	T	800				
Celková výška (nezaťažený)	H	2265				
Šírka zadnej nápravy	L	2115				
Šírka klabíny ²	L1	2040				
Šírka nadstavby ³	C	2345				
Vzdialenosť osi prednej nápravy po koniec kabíny	Dmin	710				
Predný previs	A	1110				
Šírka rámu	I	850				
Rozchod prednej nápravy	C1	1680				
Rozchod zadnej nápravy	C2	1650				
Minimálna výška podvozku	-	210				
HMOTNOSŤ (kg)						
Hmotnosť podvozku ⁴		2830	2830	2850	2905	3025
Zaťaženie prednej nápravy		1840	1830	1860	1930	1970
Zaťaženie zadnej nápravy		990	1000	990	975	1055
Minimálna hmotnosť výbavy vozidla						
Celková hmotnosť vozidla		7500				
Maximálne zaťaženie náprav predná/ zadná		3100 / 6000				
Hmotnosť prívesu nebrzdzený/brzdzený		750 / 3500				

- Uvedené rozmery dĺžky nadstavby vychádzajú z rovnomerného zaťaženia vozidla maximálne do hmotnostnej kapacity každej nápravy (rozmery deklarované v C.O.C. pre štandardné prevedenie podvozku).
- Nezahŕňa signálne zariadenia a bočné zrkadlá
- Rozmery (šírka) so štandardne dodávanými zrkadlami 2040/2170 – 2170/2345 – 2345/2500
- Hmotnosť podvozku zahŕňa rezervné koleso, plnú nádrž paliva, hmotnosť vodiča 75 kg. AMT: +35 kg (25/10)
- Modifikácie rázvorov sú voliteľnou výbavou

190cv Séria Bleu OBD-C - 7,5 ton**W/B (mm) F 2900 - H 3365 - K 3815 - M 4475 - Q 5300**

Výbava	Automatická prevodovka NEES 2 s tempomatom Pravostranné riadenie W/B H (na požiadanie v závislosti od dostupnosti a dodacieho termínu)
Štandardná výbava	<ul style="list-style-type: none">• EGR – DPD (Diesel filter pevných častíc)• SCR s Ad-Blue®• Multi informačný displej• Motorová brzda• Vyhrievané a elektricky nastaviteľné bočné zrkadlá• Signalizácia cúvania• Imobilizér• Centrálné zamykanie s diaľkovým ovládaním• Odpružené sedadlo• Rádio s USB• Hmlové svetlá• Svetlomety s výškovým nastavením úrovně svietenia• Denné svietenie• Elektrické okná• Nastaviteľný volant• Obmedzovač rýchlosti (90km/h)
Voliteľná výbava	Klimatizácia
Motor	ISUZU 4HK1E6C Diesel, 4– valcový 16-ventil, priame vstrekovanie paliva, turbodúchadlo s variabilnou geometriou a medzichladič . Zdvihový objem 5193 cm ³ Max. výkon 140kW (190 HP) 2600 ot/min Max.krútiaci moment 510 Nm/1600 – 2800 ot/min Emisná trieda EURO VI s OBD-C
Bezpečnostný systém/Safety system	ABS ESC– Elektronická kontrola stability s ASR LDWS – Systém kontroly jazdy v jazdnom pruhu SRS air-bag vodiča a spolujazdca
Objem palivovej nádrže	90 L 16 L Ad-Blue®
Prevodovka	6 stupňová MZZ6F 6.369 - 3.767 - 1.966 - 1.355 - 1.000 - 0.782; Spiatočka 6.369; Stály prevod 4.100 (41/10)
Typy prevodovky	MANUÁLNA NEES 2 – Automatická T/M
Rám	Šírka 70 mm, výška 216 mm, hrúbka 6 mm
Počet sedadiel	3
Pneumatiky	215/75 R17,5, vzadu s dvojmontážou
Brzdy	Predné a zadné kotúčové brzdy s ventiláciou a bezazbestovým obložením, ručná brzda mechanická s účinkom na zadnú nápravu. Hydraulický brzdový okruh s vákuovým posilovačom, elektornickou reguláciou brzdového účinku a ABS.
Pruženie	Predná a zadná: Semieliptické listové pružiny. Hydraulické tlmiče s dvojitým účinkom.
Elektrický systém	Napájanie 24V - Alternátor 90A, 2 akumulátory 100 Ah

TSM SLOVAKIA s.r.o., Martin (diler pre stredné Slovensko)prevádzka: Matušovičovský rad 88, 038 61 Vrútky, tel.: 043 381 22 58, e-mail: info@tsm.sk, www.tsm.sk

Poznámka: Hmotnosti a váhy v tomto katalógovom liste sú len informačné. Dodávateľ ani výrobca Isuzu nezodpovedá za prípadné nezrovnalosti v akýchkoľvek informáciách vyplývajúcich z nesprávne uvedených údajov, popisov a nákrsov.

Výrobca nadstavby je zodpovedný za splnenie všetkých legislatívnych podmienok.