

JEDNOMONTÁŽ - SINGLE TIRE

ROZMERY (mm)

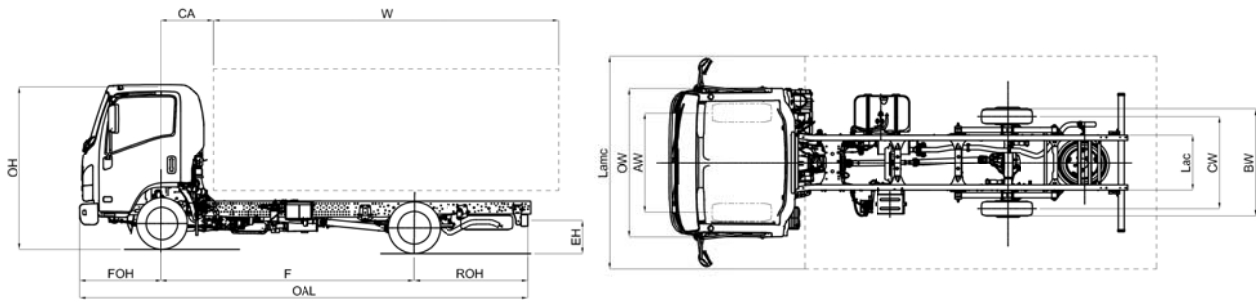

MODEL		M21 JEDNOMONTÁŽ	E
F	Rázvor		2490
ROZMERY PRED MONTÁŽOU NADSTAVBY (mm)			
OAL	Celková dĺžka		4760
FOH	Predný previs		1100
ROH	Zadný previs		1170
Lac	Šírka rámu		700
EH	Výška podvozku (nenaložený)		730
HH	Minimálna svetlá výška		195
OW	Šírka kabíny ⁽³⁾		1815
OH	Celková výška (nenaložený)		2145
BW	Šírka zadnej nápravy		1605
AW	Predný rozchod		1395
CW	Zadný rozchod		1395
ROZMERY PO MONTÁŽI NADSTAVBY (mm)			
CA	C/L predná os po koniec kabíny		650
12,1	Zadný previs maximálny		1475
W (2)	Dĺžka nadstavby min.		3010
W (2)	Dĺžka nadstavby ⁽²⁾ max.		3315
W (1)	Dĺžka nadstavby ⁽¹⁾ max.		3380
5,1	Max. dĺžka s nadstavbou z COC ⁽²⁾		5065
6,1	Max. šírka s nadstavbou ⁽⁴⁾		2275
7,1	Max. výška s nadstavbou		4000
Dia	Polomer otáčania (m) ⁽⁶⁾		9
Lmc	Max. dĺžka s nadstavbou ⁽¹⁾		5130
Lamc	Max. šírka nadstavby		2275
HMOTNOSTI PRED MONTÁŽOU NADSTAVBY (kg)			
16,1	Najväčšia celková hmotnosť (GVW)		3500
16,4	Najväčšia prípustná hmotnosť jazdnej súpravy (GVW)		7000
14	Prevádzková hmotnosť ⁽⁵⁾		1875
CT	Užitočná hmotnosť (nosnosť)		1625
14,1	Najväčšia prípustná hmotnosť na nápravu (predná/zadná)		1400/475
HMOTNOSTI PO MONTÁŽI NADSTAVBY (kg)			
15	Min. hmotnosť vozidla s nadstav. (vrátane vodiča)		2080
15,1	Min. povolené zaťaženie náprav (predná/zadná)		1320/760
16,2	Max. povolené zaťaženie náprav (predná/zadná)		1900/2000
18,3	Najväčšia prípustná hmotnosť brzdeného prípojného vozidla		3500
18,4	Najväčšia prípustná hmotnosť nebrzdeného prípojného vozidla		750
19	Najväčšia prípustná hmotnosť v bode spojenia		140
<ol style="list-style-type: none"> 1. dĺžka nadstavby sa vsťahuje na vozidlo rovnomerne zaťažené po maximálne zaťaženie náprav (tieto rozmery vychádzajú z rôznych modifikácií podvozka, prosím pozrite technické dáta) 2. dĺžka nadstavby sa vsťahuje na vozidlo rovnomerne zaťažené po maximálne prípustné zaťaženie náprav (rozmery podľa C.O.C.listu bez zmeny podvozku) 3. bez bočných smeroviek a spätných zrkadiel 4. možné šírky kabíny s voliteľnými spätnými zrkadlami - štandard: 1945 / 2120; krátke spätné zrkadlá: 1815/1945 – dlhé: 2120/2275 5. vrátane náradia, rezervy, plnej nádrže paliva, vodiča 75kg, bez voliteľnej výbavy. 6. polomer otáčania opisujúci vonkajšou hranou vozidla 			

JEDNOMONTÁŽ - SINGLE TIRE
RÁZVOR (mm) E 2490

Variant	Automatická prevodovka NEES II s meničom momentu * Pravostranné riadenie (iba s NEES II variantom)* <small>* vždy overte dostupnosť</small>	
Štandardná výbava	<ul style="list-style-type: none"> - EGR - DPD - LNT - Elektricky ovládané okná - Spiatočka so zvukovou signalizáciou - Odpružené sedadlo vodiča - Rádio s USB - Immobilizér - Centrálné zamykanie s DO - Nastaviteľný volant - Nastavenie svetlometov - Hmlové svetlá predné a zadné - Denné svietenie - Rezerva - Opierka hlavy (vodič/spolujazdec) - Slniečna clona (vodič/spolujazdec) 	
Doplňková výbava	Klimatizácia Rádio 2 DIN s GPS navigáciou	
Motor	ISUZU RZ4EE6N-L Diesel, 4 valec 16 ventil, common-rail s priamim vstrekaním pal., medzichladič, turbo s variabilnou geometriou lopatiek. Objem: 1898 cm ³ Výkon: 90 kW/3.200 ot/min Krútiaci moment: 320 Nm/1.500-2.700 ot/min Emisná norma: EURO 6b-1 (715/2007*2016/646Y) Úprava spalín: EGR - LNT – DPD (filter pevných častíc)	
Palivová nádrž	Diesel	63 ℓ 75 ℓ (pravostranné riadenie NEES II variant)
Bezpečnostné systémy	ABS s BAS (Brzdový asistent) ESC (Elektronický stabilizačný systém) s ASR SRS airbag vodiča	
Prevodovka a stály prevod. pomer	ISUZU MVC6W:	4.942 - 2.686 - 1.527 - 1.000 - 0.796 - 0.634 Spiatočka: 4.597 Stály prevod. pomer: 4.777 (43:9)
	ISUZU MYY6E:	5.979 - 3.434 - 2.040 - 1.379 - 1.000 - 0.759 Spiatočka: 5.701 Stály prevod. pomer: 4.300 (43:10)
Prevodovka typ.	Manuálna - MVC6W	Automatická NEES II - MYY6E
Rám rozmery	Šírka: 65 mm, Výška: 180 mm, Hrúbka: 4 mm	
Počet miest v kabíne	3	
Pneumatiky	205/75 R16C zadná jednomontáž	
Brzdy	Hydraulické s podtlakovým posilňovačom Predné: ventilované kotúče, Zadné: bubnové Podľa normy CEE s ABS, s nezávislým okruhom na obe nápravy Parkovacia brzda mechanická na spojovacom hriadelí	
Brzdy rozmery	Predná: ø265 x 35 mm	Zadná: ø290 x 75 mm
Pruženie	Predné: dvojité ramená s vinutou pružinou Zadné: eliptické listové pružiny - legovaná oceľ	
Zadný diferenciál	ø220 mm ľahké zaťaženie (LIGHT DUTY)	
Electrický systém	12V napätie - 90A alternátor Manuálna prevodovka: 1 x Batéria 70Ah Automatická prevodovka: 2 x Batéria 70Ah	

TSM SLOVAKIA s.r.o., Martin (diler pre stredné Slovensko)

 prevádzka: Matušovičovský rad 88, 038 61 Vrútky, tel.: 043 381 22 58, e-mail: info@tsm.sk, www.tsm.sk

Poznámka: Hmotnosti a váhy v tomto katalógovom liste sú len informačné. Dodávateľ ani výrobca Isuzu nezodpovedá za prípadné nezrovnalosti v akýchkoľvek informáciách vyplývajúcich z nesprávne uvedených údajov, popisov a nákrsov. Výrobca nadstavby je zodpovedný za splnenie všetkých legislatívnych podmienok.