

ROZMERY (mm)

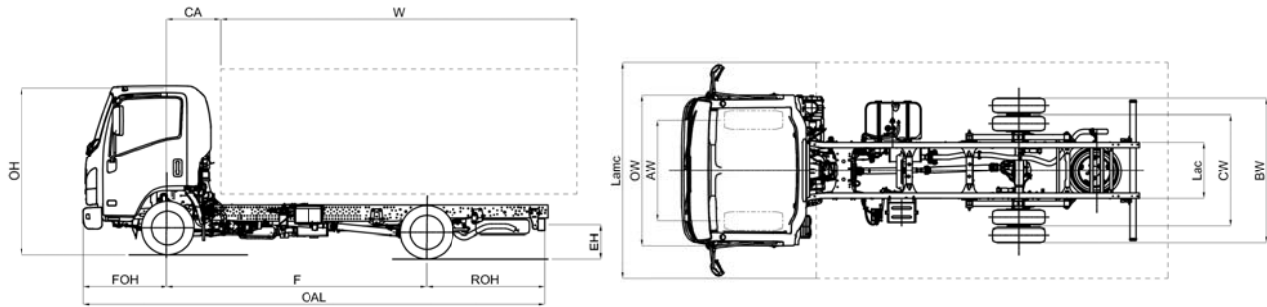

MODEL	M21 ADAPTOR	E	F	H	H kola 16"
F	RÁZVOR	2480	2760	3350	3350
ROZMERY PRED INŠTALÁCIU NADSTAVBY (mm)					
OAL	Celková dĺžka	4770	5295	6005	
FOH	Predný previs	1100			
ROH	Zadný previs	1190	1435	1555	
Lac	Šírka rámu	700			
EH	Výška podvozka (nenaložený)	730		720	
HH	Minimálna svetlá výška	165			190
OW	Šírka kabíny ⁽³⁾	1815			
OH	Celková výška (nenaložený)	2125		2135	2160
BW	Zadná náprava šírka	1860			
AW	Predný rozchod	1395			
CW	Zadný rozchod	1425			
ROZMERY PO INŠTALÁCIU NADSTAVBY (mm)					
CA	C/L predná os po koniec kabíny	650			
12,1	Zadný previs maximálny	1485	1720	1800	
W (2)	Dĺžka nadstavby min.	3020	3545	4255	
W (2)	Dĺžka nadstavby ⁽²⁾ max.	3315	3830	4500	
W (1)	Dĺžka nadstavby ⁽¹⁾ max.	3430	3900	4870	
5,1	Max. dĺžka s nadstavbou z COC ⁽²⁾	5065	5580	6250	
6,1	Max. šírka s nadstavbou ⁽⁴⁾	2275			
7,1	Max. výška s nadstavbou	4000			
Dia	Polomer otáčania (m) ⁽⁶⁾	9	9,8	11,8	
Lmc	Max. dĺžka s nadstavbou ⁽¹⁾	5190	5660	6630	
Lamc	Max. šírka s nadstavbou	2275			
HMOTNOSTI PRED INŠTALÁCIU NADSTAVBY (kg)					
16,1	Najväčšia celková hmotnosť (GVW)	3500			
16,4	Najväčšia prípustná hmotnosť jazdnej súpravy (GCW)	7000			
14	Prevádzková hmotnosť ⁽⁵⁾	1905	1915	1955	2005
CT	Užitočná hmotnosť (nosnosť)	1595	1585	1545	1495
14,1	Najväčšia prípustná hmot. na nápravu (predná/zadná)	1415/490	1382/533	1402/553	1425/580
HMOTNOSTI PO INŠTALÁCIU NADSTAVBY (kg)					
15	Min. hmotnosť vozidla s nadstavbou (vrátane vodiča)	2115	2170	2245	2275
15,1	Min. povolené zaťaženie náprav (predná/zadná)	1315/800	1355/815	1395/850	1410/865
16,2	Max. povolené zaťaženie náprav (predná/zadná)	1900/2200			2100/2435
18,3	Najväčšia prípustná hmot. brzdého prípojného vozidla	3500			
18,4	Najväčšia prípustná hmot. nebrzdeného prípojného voz	750			
19	Najväčšia prípustná hmotnosť v bode spojenia	140			

- dĺžka nadstavby sa vsťahuje na vozidlo rovnomerne zaťažené po maximálne zaťaženie náprav (tieto rozmery vychádzajú z rôznych modifikácií podvozka, prosím pozrite technické dáta)
- dĺžka nadstavby sa vsťahuje na vozidlo rovnomerne zaťažené po maximálne prípustné zaťaženie náprav (rozmery podľa C.O.C.listu bez zmeny podvozku)
- bez bočných smeroviek a spätných zrkadiel
- možné šírky kabíny s voľiteľnými spätnými zrkadlami - štandard: 1945 / 2120; krátke spätné zrkadlá: 1815/1945 – dlhé: 2120/2275
- vrátane náradia, rezervy, plnej nádrže paliva, vodiča 75kg, bez voľiteľnej výbavy.
- polomer otáčania opisujúci vonkajšou hranou vozidla

POZNÁMKA: technické údaje a údaje o špecifikácii sú uvedené iba ako vodítko a môžu sa kedykoľvek zmeniť bez predchádzajúceho upozornenia výrobcu.

RÁZVOR (mm) E 2480 - F 2760 - H 3350

Variant	Automatická prevodovka NEES II s meničom momentu (F/H rázvor)* <small>* vždy overte dostupnosť</small>																	
Štandardná výbava	<ul style="list-style-type: none"> - EGR - DPD - LNT - Elektrické ovládanie okien - Spiatočka so zvukovou signalizáciou - Odpružené sedadlo vodiča - Rádio s USB - Immobilizér - Centrálné zamykanie s DO - Nastaviteľný volant - Nastavenie svetlometov - Hmlové svetlá predné a zadné - Denné svietenie - Rezerva - Opierka hlavy (vodič/spolujazdec) - Slniečna clona (vodič/spolujazdec) 																	
Doplňková výbava	Klimatizácia Rádio 2 DIN s GPS navigáciou																	
Motor	ISUZU RZ4EE6N-L Diesel, 4 valec, 16 ventil, common-rail s priamim vstrekovaním, medzichladič, turbo s variabilnou geometriou lopatiek. Objem: 1898 cm ³ Výkon: 90 kW/3.200 ot/min Krútiaci moment: 320 Nm/1.500-2.700 ot/min Emisná norma: EURO 6b-1 (715/2007*2016/646Y) Úprava spalín: EGR - LNT – DPD (filter pevných častíc)																	
Palivová nádrž	Diesel	75 l																
Bezpečnostné systémy	ABS s BAS (brzdový asistent) ESC (Elektronický stabilizačný systém) s ASR SRS airbag vodiča																	
Prevodovka a stály prevod. pomer	<table border="0"> <tr> <td>ISUZU MVC6W:</td> <td>4.942 - 2.686 - 1.527 - 1.000 - 0.796 - 0.634</td> </tr> <tr> <td>Spiatočka:</td> <td>4.597</td> </tr> <tr> <td>Stály prevod:</td> <td>4.555 (41:9) rázvor H kolesá 16"</td> </tr> <tr> <td>Stály prevod:</td> <td>4.777 (43:9) H WHEEL 16"</td> </tr> <tr> <td>ISUZU MYY6E:</td> <td>5.979 - 3.434 - 2.040 - 1.379 - 1.000 - 0.759</td> </tr> <tr> <td>Spiatočka:</td> <td>5.701</td> </tr> <tr> <td>Stály prevod:</td> <td>4.100 (41:10) rázvor H kolesá 16"</td> </tr> <tr> <td>Stály prevod:</td> <td>4.300 (43:10) H kolesá 16"</td> </tr> </table>		ISUZU MVC6W:	4.942 - 2.686 - 1.527 - 1.000 - 0.796 - 0.634	Spiatočka:	4.597	Stály prevod:	4.555 (41:9) rázvor H kolesá 16"	Stály prevod:	4.777 (43:9) H WHEEL 16"	ISUZU MYY6E:	5.979 - 3.434 - 2.040 - 1.379 - 1.000 - 0.759	Spiatočka:	5.701	Stály prevod:	4.100 (41:10) rázvor H kolesá 16"	Stály prevod:	4.300 (43:10) H kolesá 16"
ISUZU MVC6W:	4.942 - 2.686 - 1.527 - 1.000 - 0.796 - 0.634																	
Spiatočka:	4.597																	
Stály prevod:	4.555 (41:9) rázvor H kolesá 16"																	
Stály prevod:	4.777 (43:9) H WHEEL 16"																	
ISUZU MYY6E:	5.979 - 3.434 - 2.040 - 1.379 - 1.000 - 0.759																	
Spiatočka:	5.701																	
Stály prevod:	4.100 (41:10) rázvor H kolesá 16"																	
Stály prevod:	4.300 (43:10) H kolesá 16"																	
Prevodovka typ.	Manuálna - MVC6W	Automatická NEES II - MYY6E																
Rám rozmery	Šírka: 65 mm, Výška: 180 mm, Hrúbka: 4 mm																	
Počet miest v kabíne	3																	
Pneumatiky	205/70 R15C vzadu dvojmontáž	205/75 R16C (H kolesá 16") vzadu dvojmontáž																
Brzdy	Hydraulické s podtlakovým posilňovačom Predné: ventilované kotúče, Zadné: ventilované kotúče Podľa normy CEE s ABS, s nezávislým okruhom na obe nápravy Parkovacia brzda mechanická na spojovacom hriadeľi																	
Brzdy rozmery	Predné: ø265 x 35 mm Predné: ø293 x 40 mm (H kolesá 16")	Zadné: ø275 x 30 mm																
Pruženie	Predné: dvojité ramená s vinutou pružinou Zadné: eliptické listové pružiny – legovaná oceľ																	
Zadný diferenciál	ø220 mm ľahké zaťaženie (LIGHT DUTY)																	
Elektrický systém	12V napätie - 90A alternátor Manuálna prevodovka: 1 x Batéria 70Ah Automatická prevodovka: 2 x Batéria 70Ah																	

TSM SLOVAKIA s.r.o., Martin (diler pre stredné Slovensko)

prevádzka: Matušovičovský rad 88, 038 61 Vrútky, tel.: 043 381 22 58, e-mail: info@tsm.sk, www.tsm.sk

Poznámka: Hmotnosti a váhy v tomto katalógovom liste sú len informačné. Dodávateľ ani výrobca Isuzu nezodpovedá za prípadné nezrovnalosti v akýchkoľvek informáciách vyplývajúcich z nesprávne uvedených údajov, popisov a názkresov.

Výrobca nadstavby je zodpovedný za splnenie všetkých legislatívnych podmienok.